

# Benefits – Liquid separator AS 2

## Special Feature

Integrated liquid trap

Stainless steel (1.4404 / 316L), deep-drawn, corrosion-resistant, lightweight and compact

Long operational lifespan, manageable installation, minimum space required, low delta-ferrite content possible

1

Optimised flow geometry

Up to 99 % separation performance

2

Mankenberg clamp system

Easy to maintain

3

Vacuum-tight

Suitable for operation in the vacuum range

4

Various connection possibilities: DIN-, ANSI- or aseptic flanges, welding ends  
No adapters or fitting pieces required

5

Body with excellent surface quality

Easy to clean

6

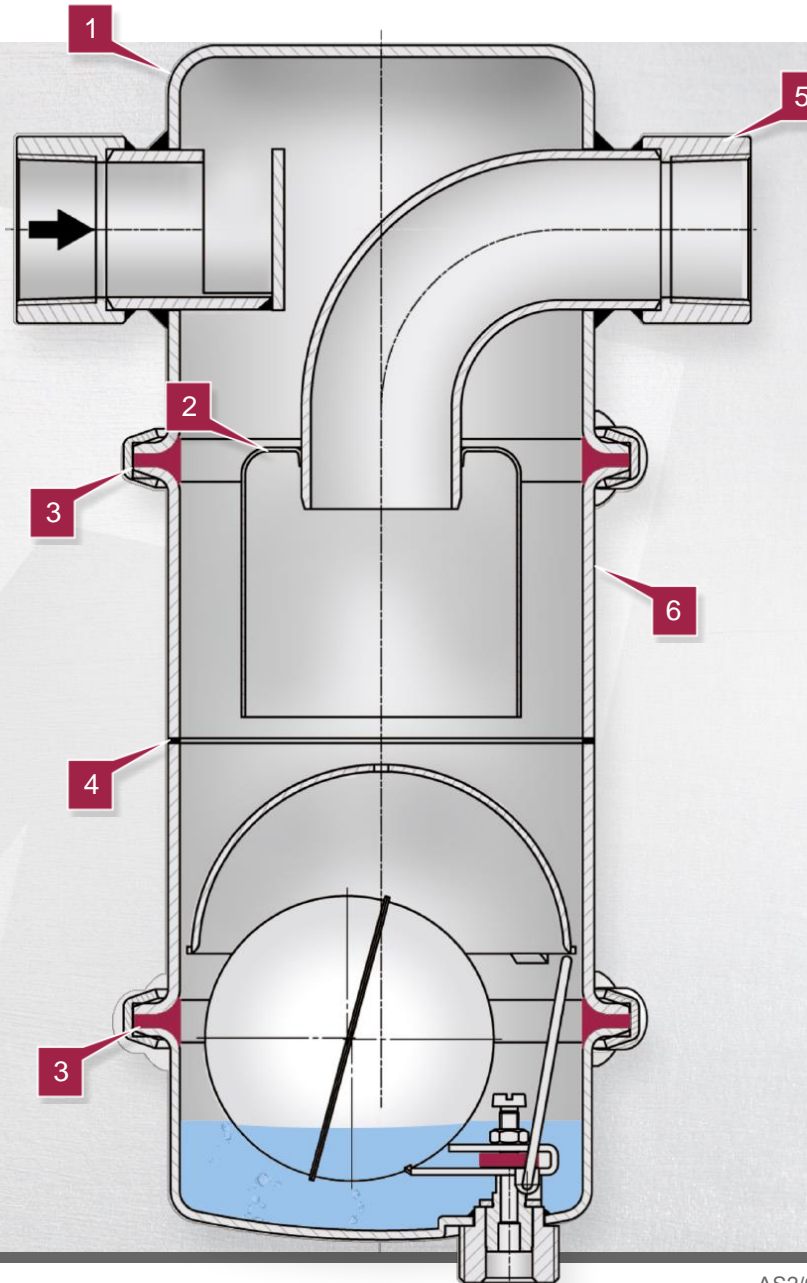

# Vorteile – Flüssigkeitsabscheider AS 2

## Besonderheit

Integrierter  
Flüssigkeitsableiter

Edelstahl (1.4404 / 316L),  
tiefgezogen, korrosions-  
beständig, leicht und kompakt

Lange Lebensdauer, hand-  
liche Montage, minimaler  
Platz-bedarf, geringer Delta-  
Ferrit-Gehalt möglich

1

Optimierte Strömungs-  
geometrie

Bis zu 99 % Abscheide-  
leistung

2

Mankenberg-Schellensystem

Einfache Wartung

3

Vakuumfest

Für den Einsatz im Unter-  
druckbereich geeignet

4

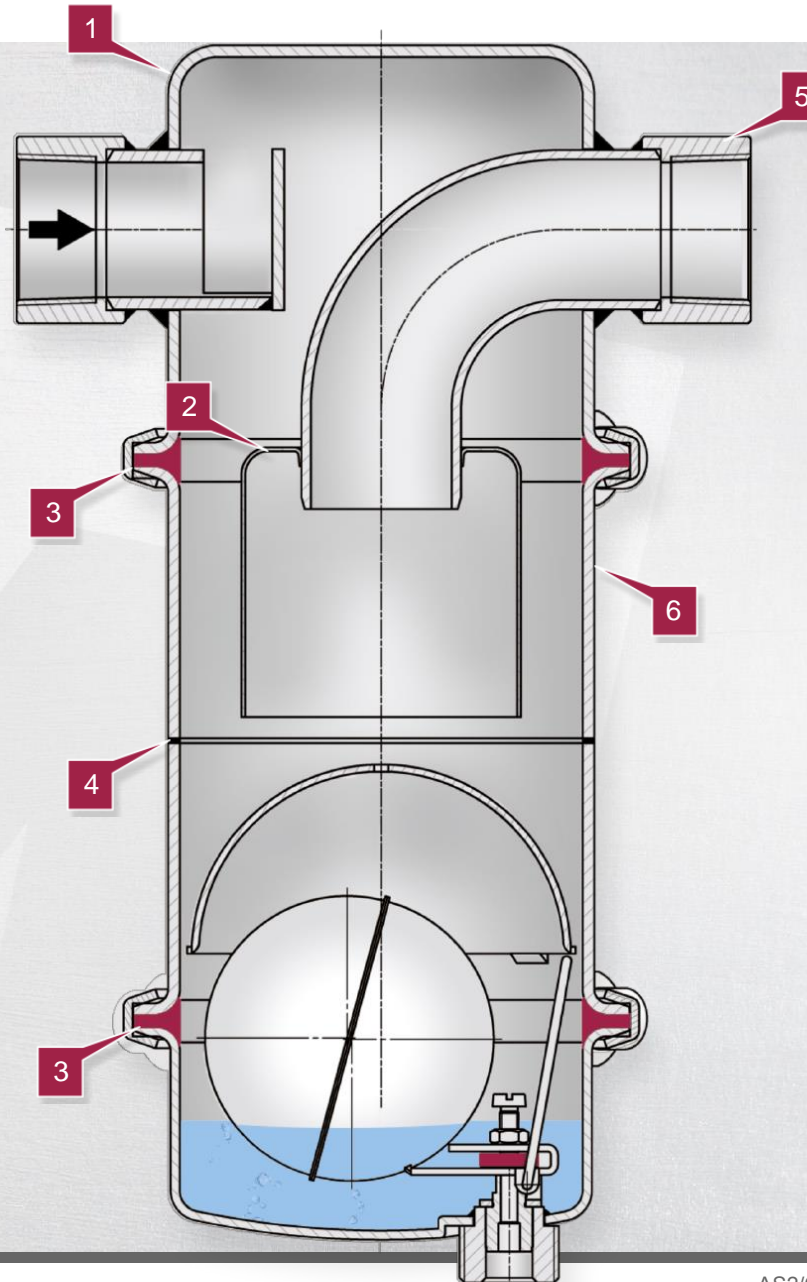

Vielfältige Anschluss-  
möglichkeiten: DIN-, ANSI-  
oder Aseptik-Flansche,  
Schweißenden ...

Keine Adapter oder  
Passestücke notwendig

5

Hervorragende  
Standardoberflächengüte

Leicht zu reinigen

6